

Recambios / Spare parts / Pièces de rechange

Podrás encontrar todos las piezas de recambio en nuestra web.
 You can find all the spare parts on our website.
 Vous pouvez trouver toutes les pièces détachées sur notre site internet.

www.mzrio.com

MZ M.Z. del Río, S.A.

Aconsejamos la instalación de su grifería por un instalador profesional y en todo caso realizar el montaje según indicaciones establecidas en estas normas de instalación

We recommend installation your faucet by a professional installer and in any case make the mounting according to indications set forth in these rules installation

Nous recommandons l'installation et réparation de votre robinet par un installateur professionnel et en tout cas de faire le montage suivant les indications énoncées dans ces règles d'installation

Lavabo, Lavabo alto y bidé / Faucet , High profile faucet and Bidet / Mitigeur, Mitigeur haut et bidet

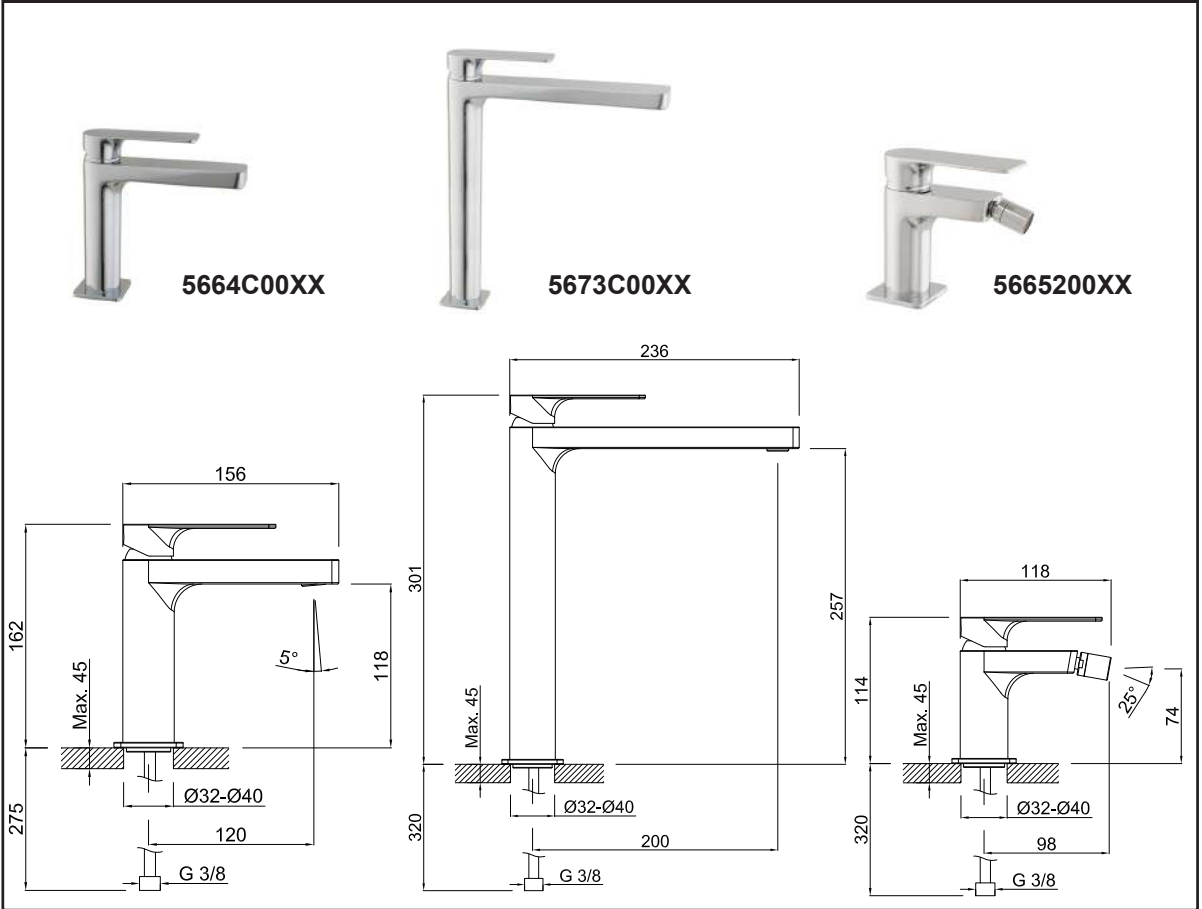

Ecold start

Con la grifería con sistema MZ ecold start ahorras energía, contribuyendo a la conservación del planeta y a la mejora de la economía doméstica.

Los grifos MZ ecold start se abren siempre en agua fría, reduciendo el consumo de agua caliente en actividades cotidianas como lavarse los dientes o llenar un vaso de agua. Así evitamos encendidos innecesarios de la caldera que incrementan el consumo energético de nuestro hogar.

MZ ecold start system faucets save energy, contributing to save our planet and improving household economy.

MZ ecold start faucets turn on always the cold water, reducing the hot water consumption in daily activities such as brush your teeth or filling a glass of water. Thus we avoid unnecessary switched on of the heating boiler which increase household energy consumption.

Avec les robinets, système MZ ecold start, vous économisez de l'énergie, contribuant ainsi à la préservation de la planète et à l'amélioration de votre économie domestique.

Les robinets MZ ecold start s'ouvre toujours en eau froide, ce qui réduit la consommation d'eau chaude dans les activités quotidiennes comme se brosser les dents ou remplir un verre d'eau. De cette façon, nous évitons les allumages de chaudière inutiles qui augmentent la consommation d'énergie dans notre maison.



Caudal 1ª posición

6,6l/min(1,75gpm) a 3 bar (44psi) y 6,6l/min (1,75 gpm) a 4 bar (58psi)

Caudal 2ª posición

10l/min(2,65gpm) a 3 bar (44psi) y 12l/min (3,2 gpm) a 4 bar (58psi)

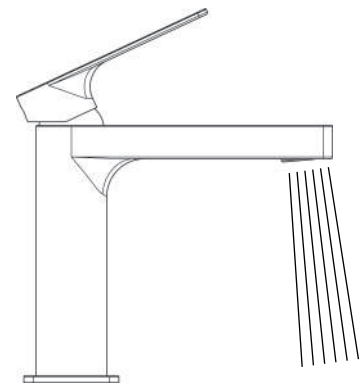
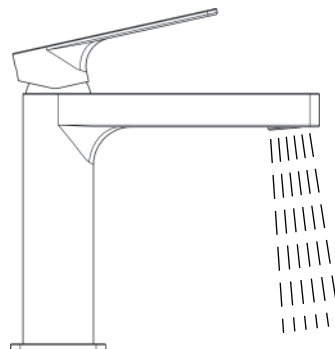
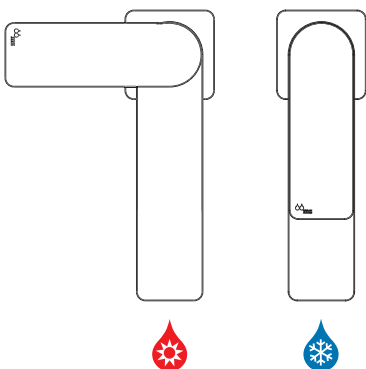

Normas de instalación / Installation instructions / Règles d'installation

<p>1. Purgar tuberías/ Purge pipes / Purger les tuyaux</p>	<p>2. Pasar latiguillos por aro base/ Pass hoses through base ring / Passer les tuyaux à travers l'anneau de base</p>	<p>3. Roscar elementos/ Threading elements / Éléments de filetage</p>	<p>4. Anclar y conectar/ Anchor and connect / Ancrer et connecter</p>
--	---	---	---

Instrucciones mantenimiento

<p>△ No utilizar abrasivos/Do not use abrasives/ Ne pas utiliser d'abrasifs</p>	<p>1. Quitar aireador</p>	<p>2. Limpiar aireador</p>	<p>3. Volver a roscar</p>
---	---------------------------	----------------------------	---------------------------

Normas de instalación, conservación y garantía / Rules of installation, maintenance and warranty / Règles de l'installation, la maintenance et la garantie

ES

Toda la información relativa al producto la puede obtener en www.mzrio.com

M.Z. DEL RÍO, S.A. garantiza todos sus productos contra cualquier defecto de fabricación. Esta garantía está limitada a cinco años para cualquier defecto mecánico de fabricación y para los defectos de fabricación en los acabados cromo, blanco, oro, níquel satinado, cromo satinado, bronce viejo y forja. Para el resto de los acabados la garantía contra cualquier defecto de fabricación está limitada a dos años.

M.Z. DEL RÍO, S.A. aconseja conservar este folleto para solicitar posibles repuestos. Asimismo, aconseja anotar los códigos que aparecen en la etiqueta de la caja para posibles reclamaciones.

M.Z. DEL RÍO, S.A. quedará exonerada de la garantía si el material defectuoso es manipulado o reparado por terceros sin su consentimiento. La garantía no comprende las piezas que se deterioran por el uso normal, el transporte del material para su reparación en los almacenes de M.Z. DEL RÍO, S.A. ni el transporte de las nuevas piezas que hayan de ser enviadas al comprador para sustituir al material defectuoso. Las nuevas piezas tendrán asimismo una garantía de un año en las condiciones anteriormente expresadas.

M.Z. DEL RÍO, S.A. se compromete al envío de cualquier repuesto que precise para el correcto funcionamiento de su grifería, estos repuestos pueden ser solicitados a su establecimiento habitual o directamente a M.Z. DEL RÍO.

EN

All information concerning the product can be obtained from www.mzrio.com

M.Z. DEL RÍO, S.A. guarantees all its products against any manufacturing defect. This guarantee is limited to five years for any mechanical manufacturing defect and for manufacturing defects in chrome, white, pvd gold, satin nickel, old brass, satin chrome and dark brass finishes. For the rest of the finishes, the guarantee against any manufacturing defect is limited to two years.

M.Z. DEL RÍO, S.A. recommends keeping this brochure as a future reference for replacement parts. Also, please make a record of the information on the box label to assist in possible reclamations.

M.Z. DEL RÍO, S.A. shall be exempted from the guarantee if the faulty material is manipulated or repaired by third parties without its consent. The guarantee does not include deteriorated parts due to normal use, the transportation of the material for repair at M.Z. DEL RÍO, S.A. warehouses nor the transportation of the new parts that have to be sent to the purchaser to replace the faulty material. The new parts shall also have a one-year guarantee under the conditions expressed above.

M.Z. DEL RÍO, S.A. undertakes to send any spare part required for the correct operation of its taps. These spare parts can be requested from your normal establishment or directly from M.Z. DEL RÍO.

FR

Toutes les informations concernant le produit peut être obtenu à partir de www.mzrio.com

M.Z. DEL RÍO, S.A. garantit ses produits contre tout défaut de fabrication. Cette garantie est limitée à cinq ans et couvre tout défaut mécanique de fabrication et les défauts de fabrication des finitions chrome, noir, or, nickel satiné, chrome satiné, bronze ancien et fer forgé. En ce qui concerne le reste de finitions, la garantie contre les défauts de fabrication est limitée à deux ans. Cartouches thermostatiques, garantie de deux ans.

M.Z. DEL RÍO, S.A. vous conseille de garder cette notice pour toute commande ultérieure de pièces détachées. Veuillez également noter les codes qui figurent sur l'étiquette de l'emballage en vue d'éventuelles réclamations.

M.Z. DEL RÍO, S.A. sera exonérée de toute obligation relative à la garantie au cas où le matériel défectueux aurait été manipulé ou réparé par des tiers sans son consentement. La garantie ne couvre pas les pièces qui résultent endommagées par l'usage, le transport du matériel pour sa réparation chez M.Z. DEL RÍO, S.A. ou le transport des nouvelles pièces qui doivent être renvoyées à l'acheteur comme remplacement du matériel défectueux. Les nouvelles pièces sont également couvertes par une garantie d'un an dans les conditions déjà exprimées.

M.Z. DEL RÍO, S.A. s'engage à fournir toute pièce détachée qui soit nécessaire pour le correct fonctionnement de sa robinetterie. Ces pièces peuvent être commandées par moyen de votre fournisseur habituel ou directement chez M.Z. DEL RÍO, S.A.