

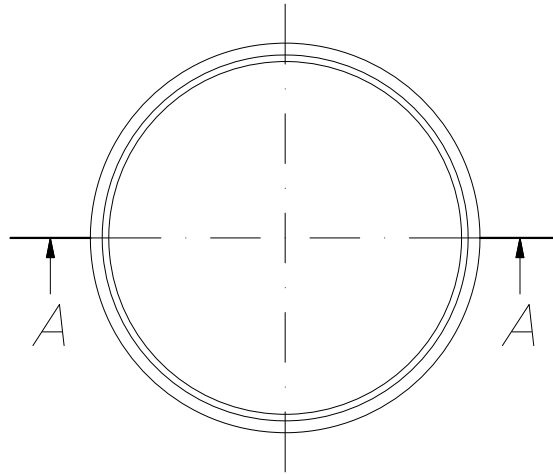

A-A

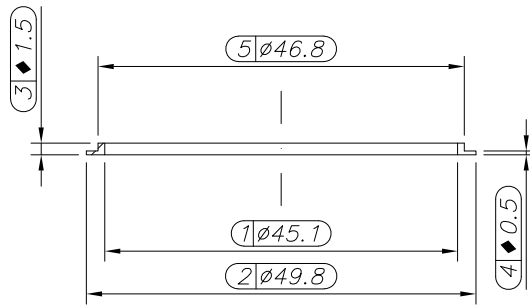

Modif. 4				 M.Z. DEL RIO, S.A.	
Modif. 3					
Modif. 2	05/02/24	G. CASANOVA	Reducir altura y añadir cotas de inspección		
Modif. 1	28/06/19	J. PEIRO	Mayor altura para mejorar giro de la maneta		
Dibujado	18/07/17	A. SANZ	TOLERANCIAS GENERALES SIN IDENTIFICACION SEGUN EN22768-1		
Comprobado		L. MIGUEL	DIMENSIONES LINEALES (mm) ROSCAS H-6 ± 0.1 MECANIZADO GENERAL N9: EXCEPTO LOS INDICADOS		
ESCALA	Material	Delrin	DESCRIPCIÓN	EDICIÓN	CÓDIGO
1:1	Acabado	Negro	ARO ANTIFRICCIÓN MANETA	006	AA0003-99
	Peso	-	TERMOSTÁTICO EMPOTRAR		