

CORTE A-A

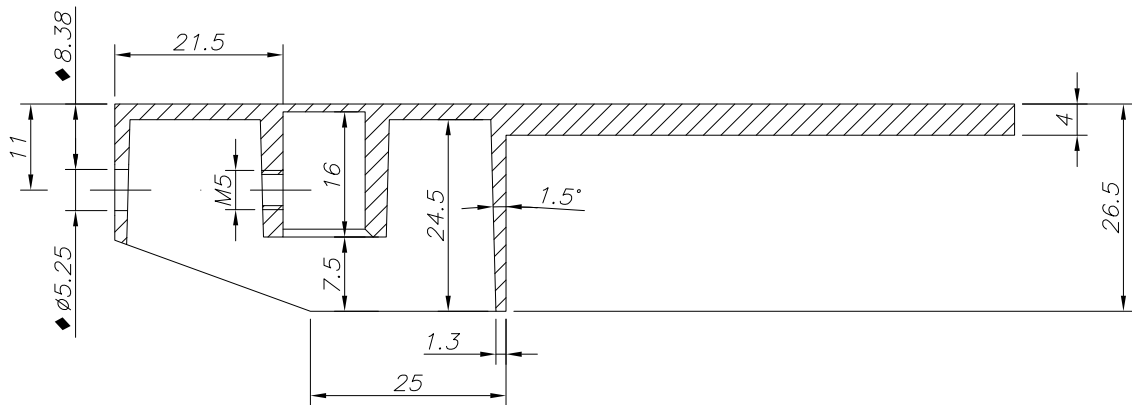

TOLERANCIAS GENERALES SIN IDENTIFICACION SEGUN EN22768-1

DIMENSIONES LINEALES (mm)			ROSCAS H-6 MECANIZADO GENERAL N9: EXCEPTO LOS INDICADOS
0.5 a 6	6 a 30	30 a 120	
±0.1	±0.2	±0.3	

MARCA	Nº DE PIEZAS	DENOMINACIÓN		LATÓN	MEDIDAS	PESO BRUTO	PESO NETO	REFERENCIA	TRATA-MIENTO
		Fecha	Firma	M.Z. DEL RIO, S.A. Zaragoza					
		Dibujado	A. SANZ						
		Comprobado	S. GALVE						
		Edición	003						
ESCALA 1:1		DESCRIPCIÓN		MANETA MONOMANDO JETTA PARA CARTUCHO Ø40			CÓDIGO MN0025-00		