

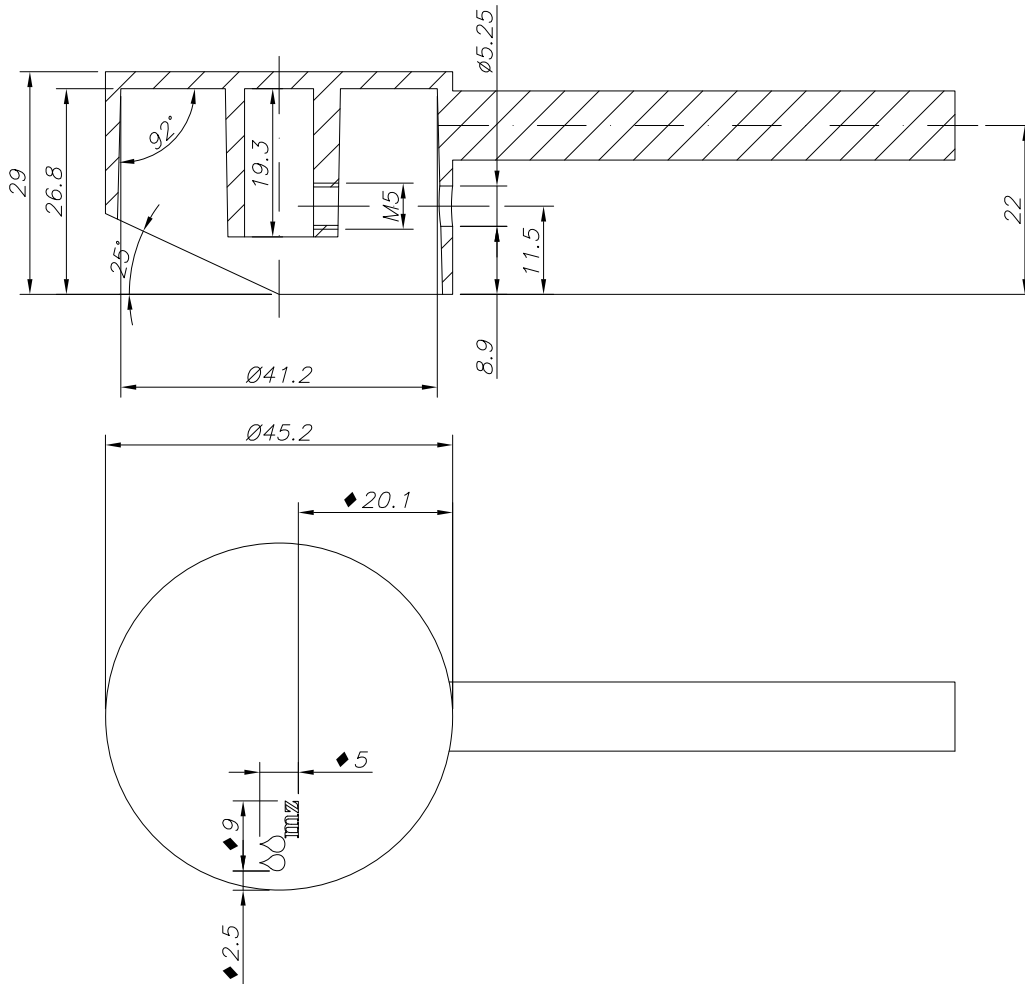

CORTE A-A



Modif. 4	25/06/24	G.CASANOVA	Modificar tamaño y posición de grabado logo MZ	 M.Z. DEL RIO, S.A.	
Modif. 3	10/10/23	G.CASANOVA	Añadir cotas ángulo pared interna, Øint y Øext		
Modif. 2	22/04/22	J. PEIRO	Agujero a Ø5.25 para colocar índice goma		
Modif. 1	20/05/19	J. PEIRO	Actualización al nuevo proveedor		
Dibujado	02/10/18	J. PEIRO	TOLERANCIAS GENERALES SIN IDENTIFICACION SEGUN EN22768-1		
Comprobado		S. GALVE	DIMENSIONES LINEALES (mm) ROSCAS H-6 ±0.1 MECANIZADO GENERAL N9: EXCEPTO LOS INDICADOS		
ESCALA	Material	Zamak	DESCRIPCIÓN	EDICIÓN	CÓDIGO
1:1	Acabado	Cromado	MANETA MONOMANDO MINIMA PARA CARTUCHO Ø35 MM	007	MNT084-00
	Peso	0.091 kg			